

系统自动检测主要要求：手动放产品-转动轴自动插入-自动依次转到三个出水口（能调循环次数）-开启漏水检测（要求任一-出水口出水另三个口15秒内不能漏水或滴水）-合格亮绿灯，不合格亮红灯并报警

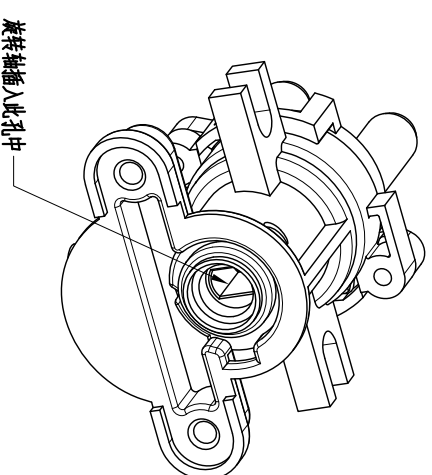

自动检测流程要求：

1. 系统做独立8工位
2. 产品手动装入工装，
3. 启动对应工位
4. 旋转轴自动进入轴孔，自动打开水电磁阀（12V）。进气口为常开不用管
5. 旋转轴先回零到A点，开始旋转到B点再到C点。C点回到B点，B点回到A点。（转一圈为1次）
6. 转了设定次数后自动开始检测，三个出水口各检测一次，要求任一出水口出水另三个口自动检测-设定秒数内不能漏水或滴水，否则为不合格

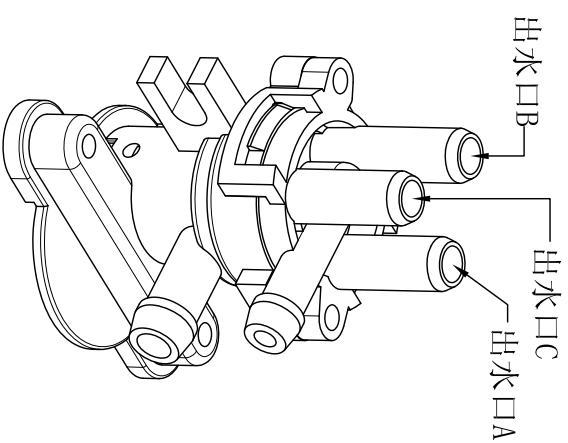
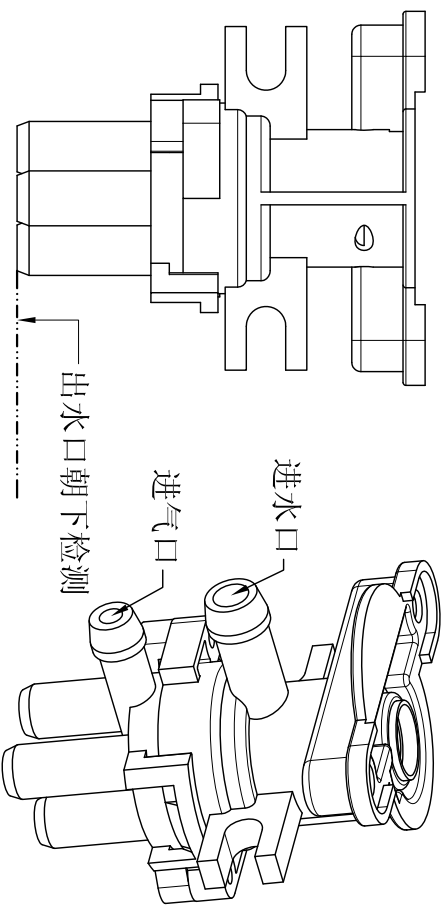